



# PREFEITURA MUNICIPAL DE POTIM

• TERRA DO ARTESANATO •

Secretaria Municipal de Administração

Praça Miguel Correa dos Ouros, 101, Centro Potim-SP

[adm@potim.sp.gov.br](mailto:adm@potim.sp.gov.br) - Tel: (12) 31129200 - (12) 997178083

Prefeitura Municipal de Potim - SP  
FLS N°  
05

## OBJETO E SUAS ESPECIFICAÇÕES

### 1) Lixeira redonda dupla – 10 unidades

Lixeira redonda simples com um cesto 100% ecológica e reciclada, produzida em madeira plástica maciça para mobiliário urbano ecologicamente correto, alta durabilidade, resistente ao sol, maresia, cupins, reciclável e não tóxico. Possui um cesto, com medidas internas de 30 diâmetro x 490mm de altura com aproximadamente 40 litros, sustentados por um palanque maciço de madeira plástica reciclável e ecológico redondo com medida de 58mm de diâmetro com altura de 145cm para sua sustentação, o fundo do cesto e feito com uma chapa tetra pak lisa com diâmetro 30cm. Apresentar na proposta certidão de registro de pessoa jurídica no CAU (Conselho de Arquitetura e Urbanismo) para a responsabilidade técnica do produto e relatório de ensaio de compressão da madeira plástica em nome do licitante. O cesto possui 17 (dezesete) tábuas maciças medindo 50x13x490mm na cor marrom. Na tábua central em uma das laterais deverá ser fixada uma placa identificando a marca do produto. 40 litros - Deve ser entregue montada.

### 2) Banco com encosto – 20 unidades

Banco com encosto de 1,50mts (três lugares) em madeira plástica marrom com 5 réguas e três pés plástico reforçado. Cor preta: Fabricado em madeira plástica (rejeitos e resíduos plásticos industriais de diversos seguimentos, produto ecológico e ecologicamente correto), composto de 05 réguas cor marrom (lisa e cor tipo imbuia), cada régua medindo 1,50m de comprimento por 10 cm de

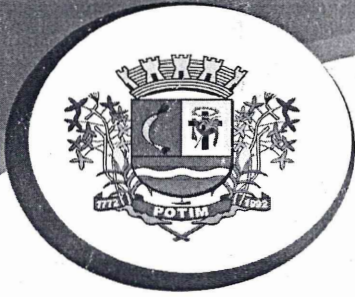

## PREFEITURA MUNICIPAL DE POTIM

• TERRA DO ARTESANATO •

Prefeitura Municipal de Potim - SP  
FLS N°  
06

Secretaria Municipal de Administração  
Praça Miguel Correa dos Ouros, 101, Centro Potim-SP  
[adm@potim.sp.gov.br](mailto:adm@potim.sp.gov.br) - Tel: (12) 31129200 - (12) 997178083

largura e 3,2 cm espessura, sendo 03 no assento e 02 no encosto com 03 pés injetado de plástico (reciclado de retorno ou rejeito da indústria de plástico) REFORÇADO NA COR PRETO com medida de largura não inferior a 9cm cada pé visto de frente, detalhes vazados em toda sua dimensão em formato redondo/triangular e sem quinas com bordas arredondadas e 10 furos para fixação das régua sendo dois na horizontal e 8 na vertical; Medidas: 1,50 a 1,52mts de comprimento x 52 a 55cm de profundidade total visto pela lateral, com altura do encosto relativo ao chão 80 a 82cm de altura, com assento 44 a 46cm altura relativo ao chão, com profundidade do assento: 38 a 42cm total e régua não inferior a 3,2cm espessura com acabamento liso semelhante a veias e nós vistos na madeira natural, parafusos ZB(zincado branco) ou BC (bi cromatizado) 1/4x20 com arruelas lisa e porcas sextavada 11mm. Para fixação parabol e chapa em formato U galvanizada no caso de calçada de concreto ou estaca de 37cm em madeira plástica maciça de 5cm largura por 2,5cm espessura com fixadores bicromatizado de 5.0x25mm Philips em quatro extremos dos pés laterais do banco(resumo 4 pontos de fixação). Instalação contempla todos os acessórios mais mão de obra quer seja em calçada de concreto ou gramado.

- 3) **BALANÇO DUPLO** (10 unidades), ocupando uma área de aproximadamente 3,50x4,80m, confeccionado em troncos de eucalipto tratado através de processo de autoclave, utilizando toras com diâmetro médio de 13 a 16cm composto por dois troncos cruzados de cada lado. O assento deverá ser em deck de ipê igualmente tratado. O projeto, fabricação e montagem devem atender a norma brasileira NBR 14350/99 que diz respeito a segurança de brinquedos de playground. Todas as conexões deverão ser de embutir, que evitam

# PREFEITURA MUNICIPAL DE POTIM

• TERRA DO ARTESANATO •

Secretaria Municipal de Administração

Praça Miguel Correa dos Ouros, 101, Centro Potim-SP

adm@potim.sp.gov.br - Tel: (12) 31129200 - (12) 997178083

protuberâncias agudas ou cantos afiados. Os parafusos deverão ser do tipo cabeça redonda ou sextavados, galvanizado, que deverão ser escariados e cavilhados a fim de não deixarem expostos aos usuários. As porcas deverão ser galvanizadas e as arruelas zincadas. As correntes deverão ser galvanizadas e protegidas com mangueiras de plástico. Prisioneiros balançantes providos de buchas de nylon. As ferragens utilizadas nos equipamentos deverão estar protegidas contra oxidação com tintas de acabamento. Em todos os topos dos troncos deverá ser aplicado impermeabilizante para prevenção de desgastes e apodrecimento. Os cantos e bordas deverão ser arredondados, e as superfícies deverão ter acabamento liso, livre de rebarbas, farpas ou lascas.

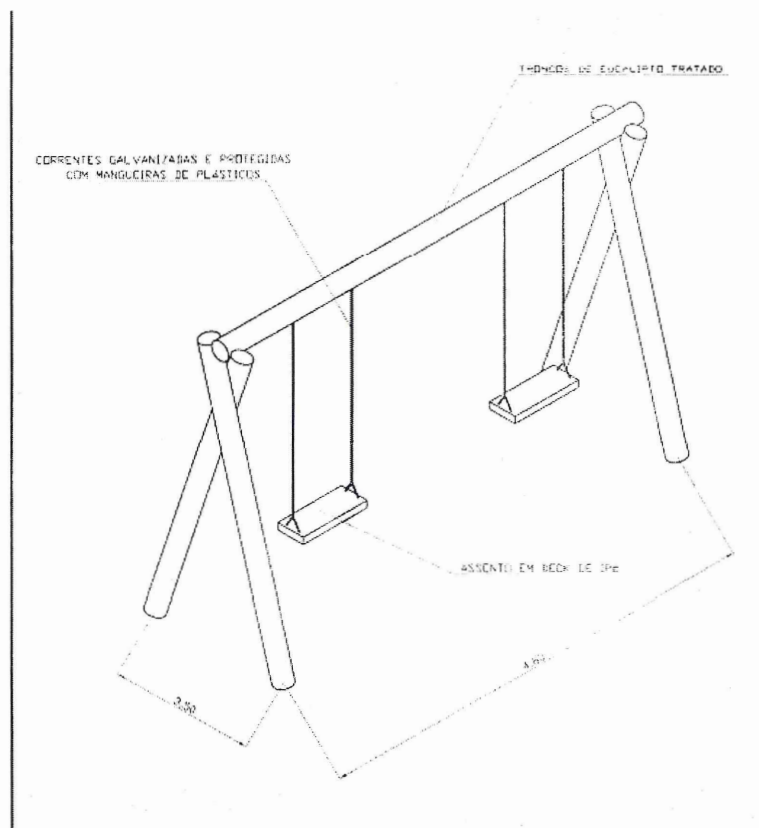

*[Handwritten signature]*

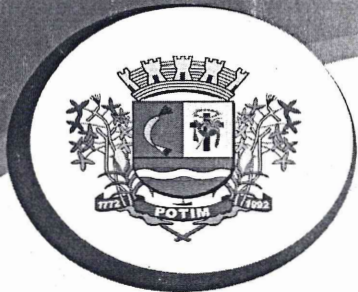

# PREFEITURA MUNICIPAL DE POTIM

• TERRA DO ARTESANATO •

Prefeitura Municipal de Potim - SP  
FLS N°  
08

Secretaria Municipal de Administração  
Praça Miguel Correa dos Ouros, 101, Centro Potim-SP  
[adm@potim.sp.gov.br](mailto:adm@potim.sp.gov.br) - Tel: (12) 31129200 - (12) 997178083

- 4) **CASA DO TARZAN** (4 unidades) ocupando uma área de aproximadamente 4,00x3,20m, confeccionado em troncos de eucalipto tratado através de processo de autoclave, utilizando toras com diâmetro médio de 13 a 16cm, contendo uma plataforma coberta com uma altura de aproximadamente 1,50m do solo, saídas para uma prancha de escorregador em deck de ipê igualmente tratado, uma escada de corda, uma escada inclinada em aço, um corrimão de bombeiros e um balanço simples. A escada de corda deverá ser fabricada em cordas de poliéster com 16cm de espessura. O projeto, fabricação e montagem devem atender a norma brasileira NBR 14350/99 que diz respeito a segurança de brinquedos de playground. Todas as conexões deverão ser de embutir, que evitam protuberâncias agudas ou cantos afiados. Os parafusos deverão ser do tipo cabeça redonda ou sextavados, galvanizados, que deverão ser escariados e cavilhados a fim de não deixarem expostos aos usuários. As porcas deverão ser galvanizadas e as arruelas zincadas. As ferragens utilizadas nos equipamentos deverão ser galvanizadas e protegidas contra oxidação com tintas de acabamento. Em todos os topos dos troncos deverá ser aplicado impermeabilizante para prevenção de desgastes e apodrecimento. Os cantos e bordas deverão ser arredondados, e as superfícies deverão ter acabamento liso, livre de rebarbas, farpas ou lascas.



# PREFEITURA MUNICIPAL DE POTIM

• TERRA DO ARTESANATO •

Secretaria Municipal de Administração

Praça Miguel Correa dos Ouros, 101, Centro Potim-SP  
[adm@potim.sp.gov.br](mailto:adm@potim.sp.gov.br) - Tel: (12) 31129200 - (12) 997178083

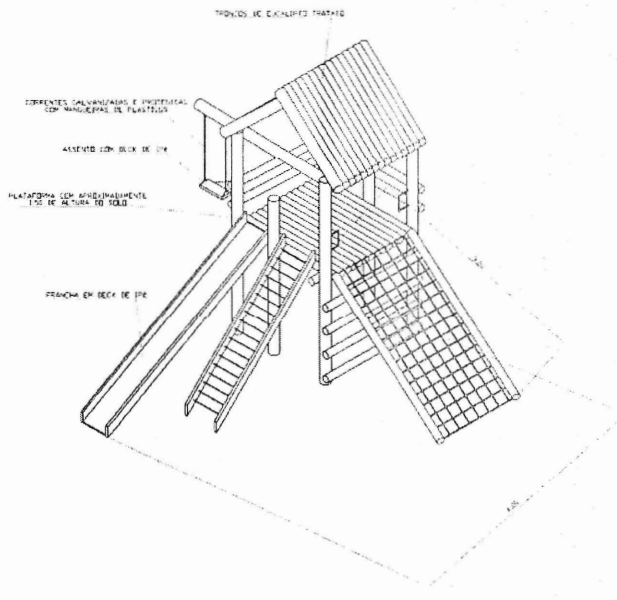

- 5) **ESCORREGADOR (5 unidades)** com aproximadamente 2,50 m, confeccionado em troncos de eucalipto tratado através de processo de autoclave, utilizando toras com diâmetro médio de 13 a 16cm. O assento deverá ser em deck de ipê igualmente tratado. O projeto, fabricação e montagem devem atender a norma brasileira NBR 14350/99 que diz respeito a segurança de brinquedos de playground. Todas as conexões deverão ser de embutir, que evitam protuberâncias agudas ou cantos afiados. Os parafusos deverão ser do tipo cabeça redonda ou sextavados, galvanizados, que deverão ser escariados e cavilhados a fim de não deixarem expostos aos usuários. As porcas deverão ser galvanizadas e as arruelas zincadas. As ferragens utilizadas nos e protegidas contra equipamentos deverão ser galvanizadas oxidação com tintas de acabamento. Em todos os topos dos troncos deverá ser aplicado impermeabilizante para prevenção de desgastes e apodrecimento. Os cantos e

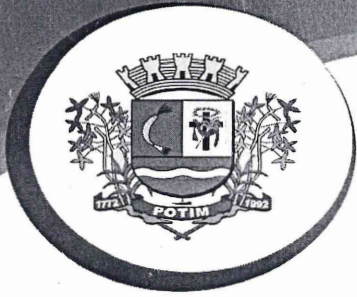

# PREFEITURA MUNICIPAL DE POTIM

• TERRA DO ARTESANATO •

Prefeitura Municipal de Potim - SP  
FLS N°  
10

Secretaria Municipal de Administração  
Praça Miguel Correa dos Ouros, 101, Centro Potim-SP  
adm@potim.sp.gov.br - Tel: (12) 31129200 - (12) 997178083

bordas deverão ser arredondados, e as superfícies deverão ter acabamento liso, livre de rebarbas, farpas e lascas.

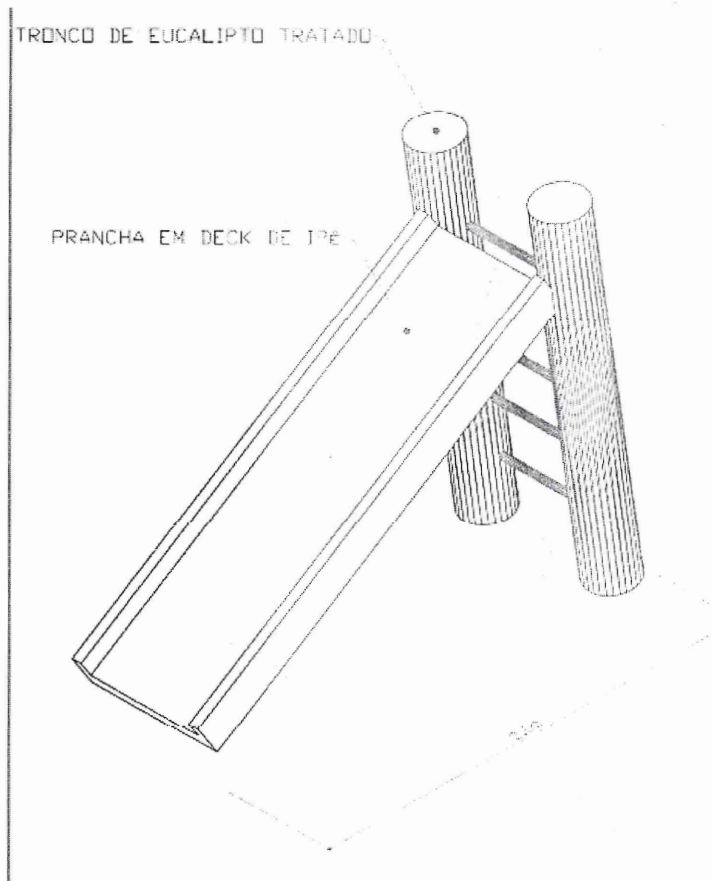

- 6) **GANGORRA SIMPLES** (15 unidades), possuindo dois braços de troncos articulados na parte central, promovendo movimentos oscilatórios, sendo o assento composto de apenas um tronco. Confeccionada em troncos de eucalipto tratado através de processo de autoclave, utilizando toras com diâmetro médio de 13 a 16cm. O projeto, fabricação e montagem devem atender a norma



# PREFEITURA MUNICIPAL DE POTIM

• TERRA DO ARTESANATO •

Secretaria Municipal de Administração

Praça Miguel Correa dos Ouros, 101, Centro Potim-SP

[adm@potim.sp.gov.br](mailto:adm@potim.sp.gov.br) - Tel: (12) 31129200 - (12) 997178083

brasileira NBR 14350/99 que diz respeito a segurança de brinquedos de playground. Todas as conexões deverão ser de embutir, que evitam protuberâncias agudas ou cantos afiados. Os parafusos deverão ser do tipo cabeça redonda ou sextavado, galvanizados, que deverão ser escariados e cavilhados a fim de não deixarem expostos aos usuários. As porcas deverão ser galvanizadas e as arruelas zincadas. As ferragens utilizadas nos equipamentos deverão ser galvanizadas e protegidas contra oxidação com tintas de acabamento. Em todos os topos dos troncos deverá ser aplicado impermeabilizante para prevenção de desgastes e apodrecimento. Os cantos e bordas deverão ser arredondados, e as superfícies deverão ter acabamento liso, livre de rebarbas, farpas e lascas.

TRONCOS DE EUCALIPTO TRATADO

